

PROIECTAT	Arh. Mihail Fancail	PROIECTAT	Arh. Mihail Fancail
REDACTAT	Arh. Mihail Fancail	SEF PROIECT	Arh. Mihail Fancail
DATA	06.2018	SCARA	1:500
Beneficiar:	SC GAZPROIECT SRL CUI 2740293/1993 J08/3292/1992		
Titlu proiect:	Plan urbanistic de detaliu - Locuințe colective, parter comercial și birouri		
Titlu planșă:	Titlu planșă:		

Amplasament la sol	311 m <sup>2</sup> - 17,2 %	1.042,2 m <sup>2</sup> - 57,6 %
POT	311 m <sup>2</sup> - 17,2 %	632,8 m <sup>2</sup> - 35 %, corpul S+P+E
CUT	0,69	2,70
Spații verzi	844,7 m <sup>2</sup> - 46,7 %	331,3 m <sup>2</sup> - 18,3 %
C. pietonale	120,4 m <sup>2</sup> - 6,7 %	126,4 m <sup>2</sup> - 7 %
C. carosabile	531,9 m <sup>2</sup> - 29,4 %	308,1 m <sup>2</sup> - 17,1 %
TOTAL	1.808 m <sup>2</sup> - 100 %	1.808 m <sup>2</sup> - 100 %

Propus	Existent
Amplasament la sol	311 m <sup>2</sup> - 17,2 %
POT	311 m <sup>2</sup> - 17,2 %
CUT	0,69
Spații verzi	844,7 m <sup>2</sup> - 46,7 %
C. pietonale	120,4 m <sup>2</sup> - 6,7 %
C. carosabile	531,9 m <sup>2</sup> - 29,4 %
TOTAL	1.808 m <sup>2</sup> - 100 %

Artă teren = 1.808 m<sup>2</sup>

Artă construită propusă = 1.084,6 m<sup>2</sup>

Nr. locuri de parcare: conform CU 54/10.01.2017 (H.G.525/1996), min. 1 loc/apartament, 4 locuri comerț/birouri)

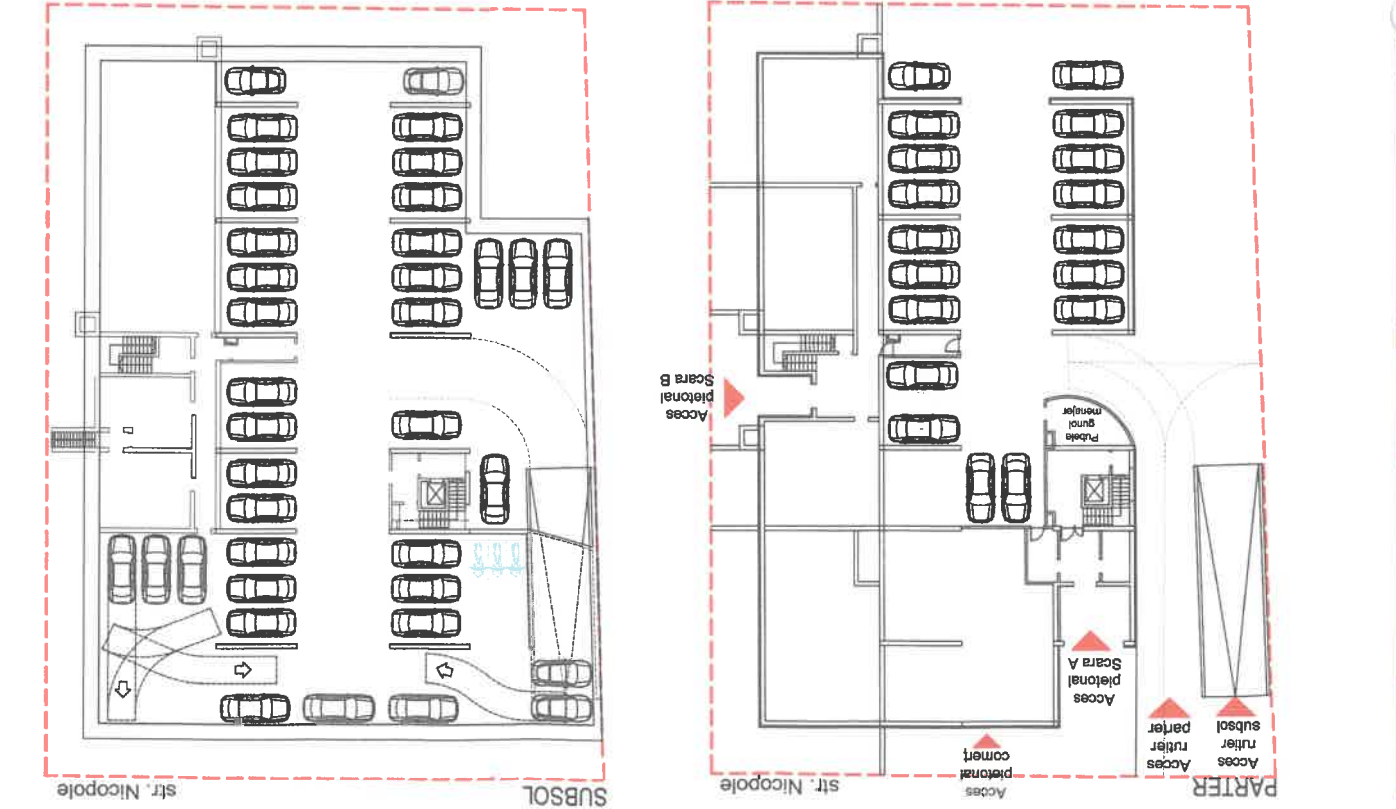
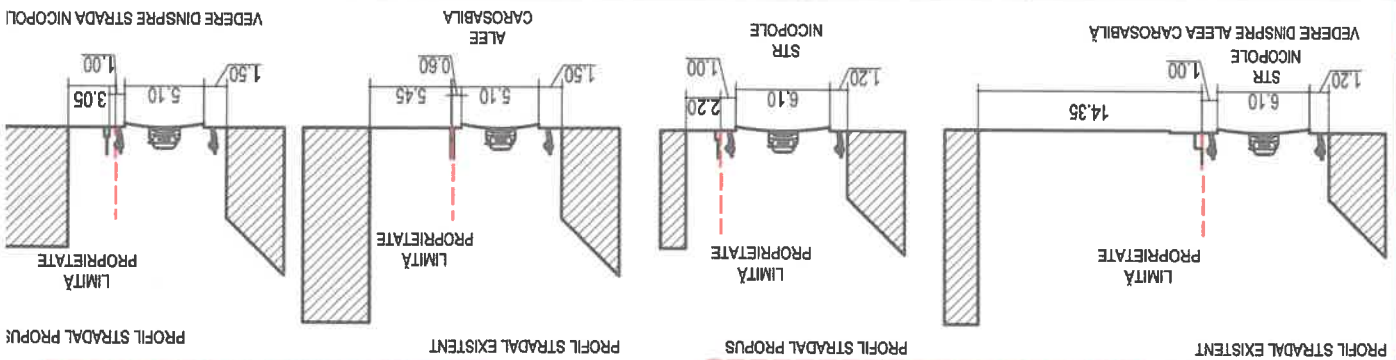

- LEGENDA**
- Limita de proprietate / Limita reglementar PUD
  - Limita subsolului
  - - - Alinierea clădirii
  - M1 - Subzonă mixtă situată în limitele zonei de protecție
  - M3a - Subzonă mixtă situată în afara zonei protejate, cu clădiri și înălțimi max. P+6E și funcțiunea dominantă de locuire
  - Locuințe individuale
  - Locuințe colective
  - Comerț / Servicii / Birouri
  - Utilizare mixtă / Comerț - Locuire
  - Circulații carosabile
  - Circulații pietonale
  - Spații verzi / amenajați

**BILANȚ TERITORIAL**